

VUE : Situation géographique

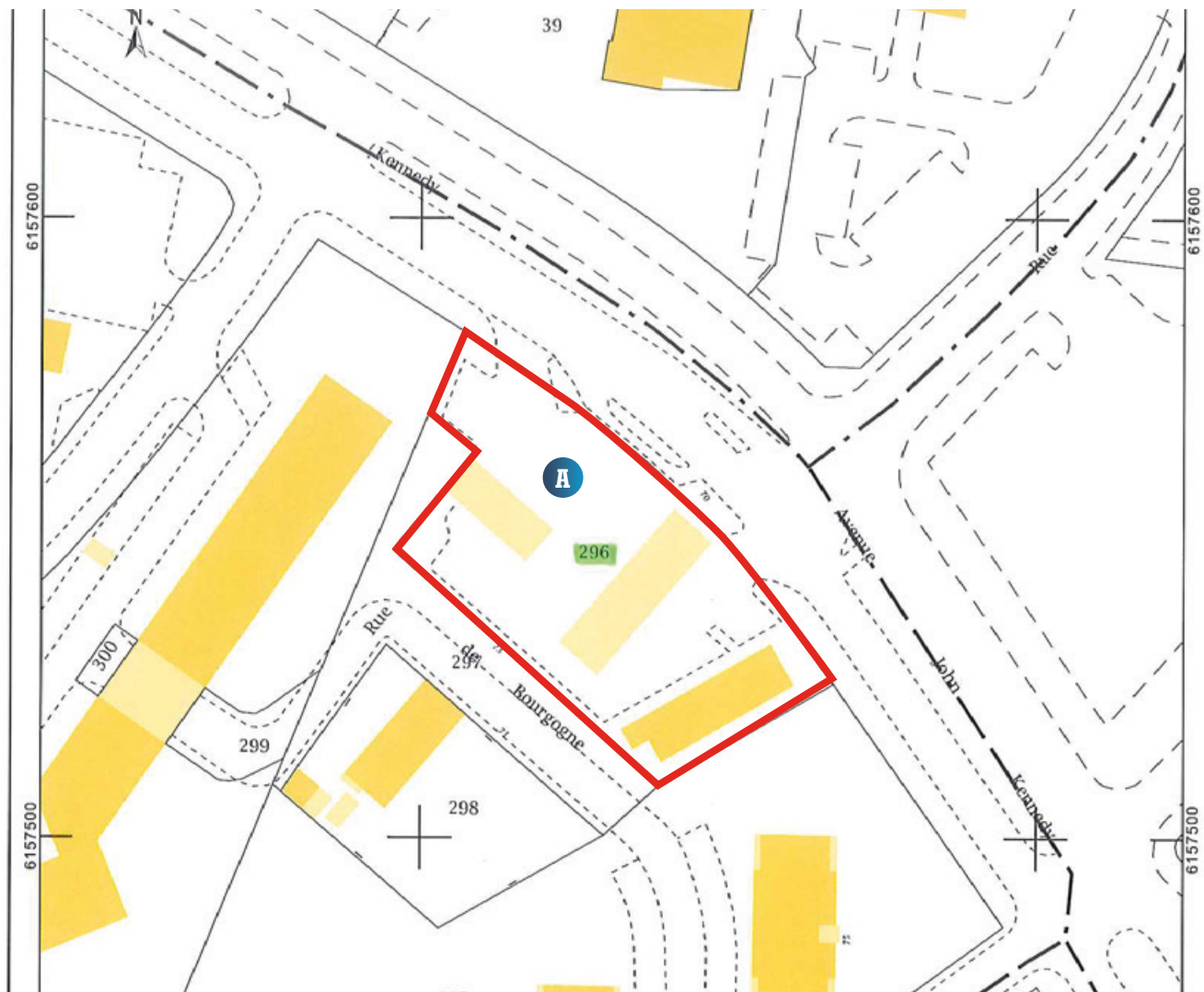

### API :

- A** Situation cadastrale N° 296
- B** RLP ZONE ZPR2

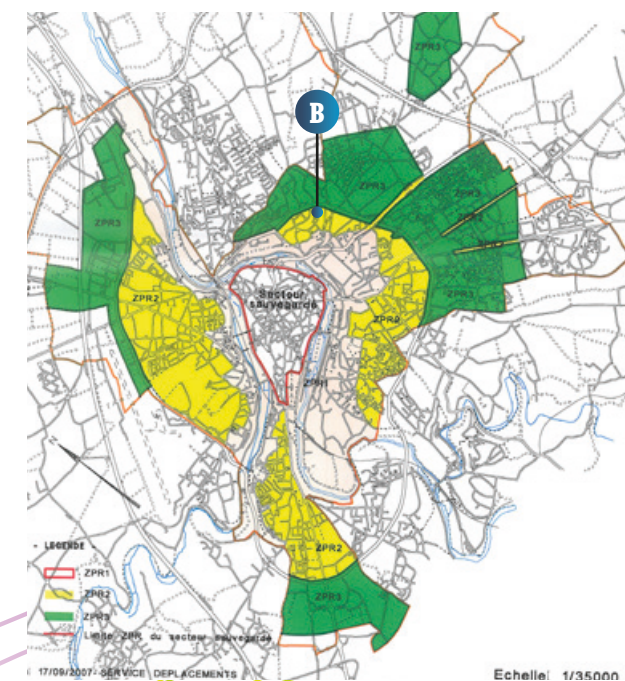

VUE : Situation géographique explication de la répartition sur la zone

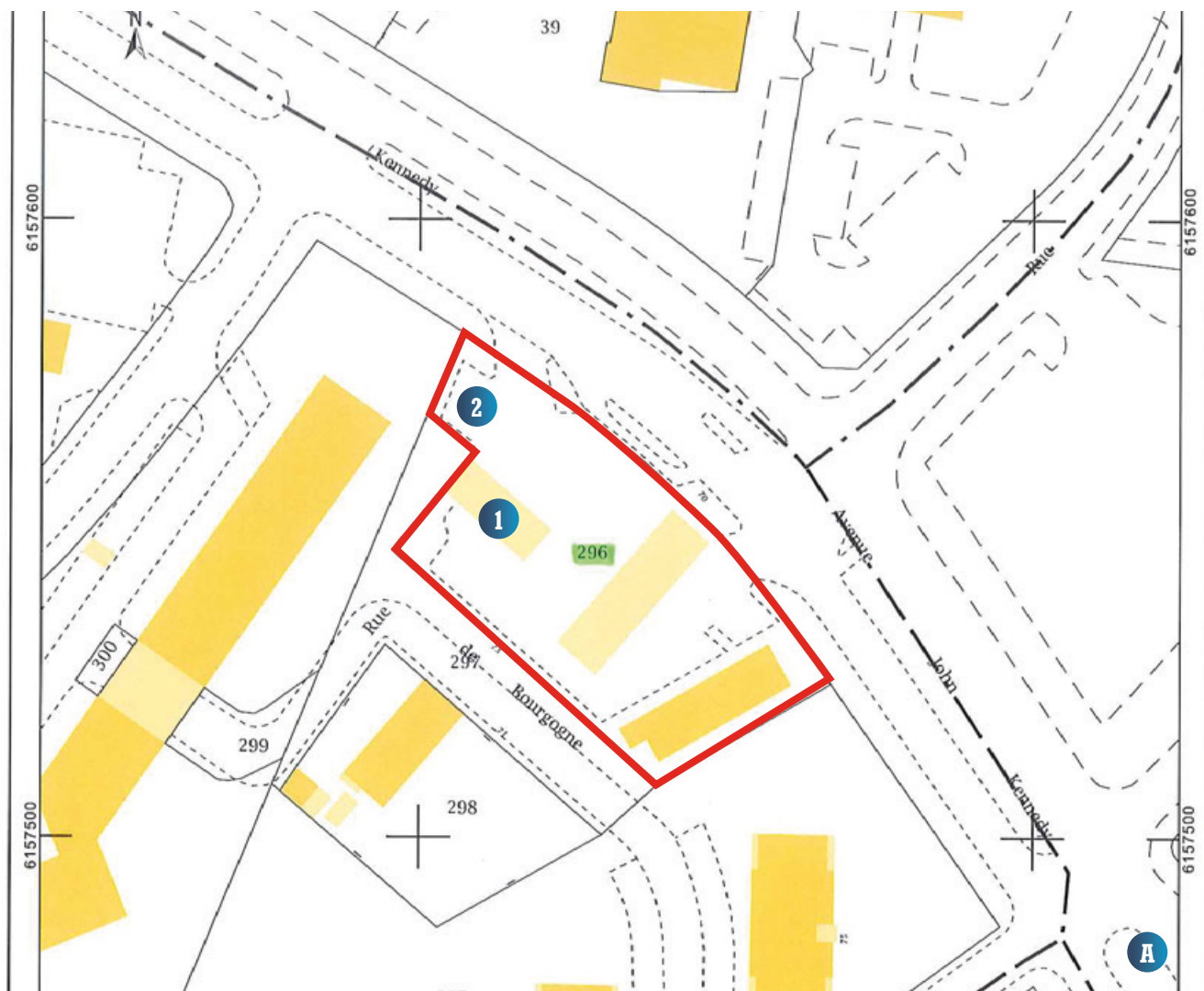

## API :

**A** Situation cadastrale  
N° 296

RLP ZONE 1A  
Classement en SPR (ABF)

- 1** Station de lavage
- 2** Zone des Aspirateurs

VUE : **AP2** Plan d'élévation côté de l'existant ① Station de lavage **Enseignes N°1, 2, 3, 4**

- Ral ... Pantone 311C
- Ral 9006 Gris Aluminium
- Ral 9006 Panneau dibon 5mm

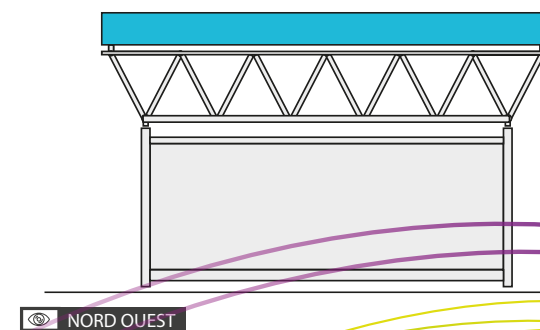
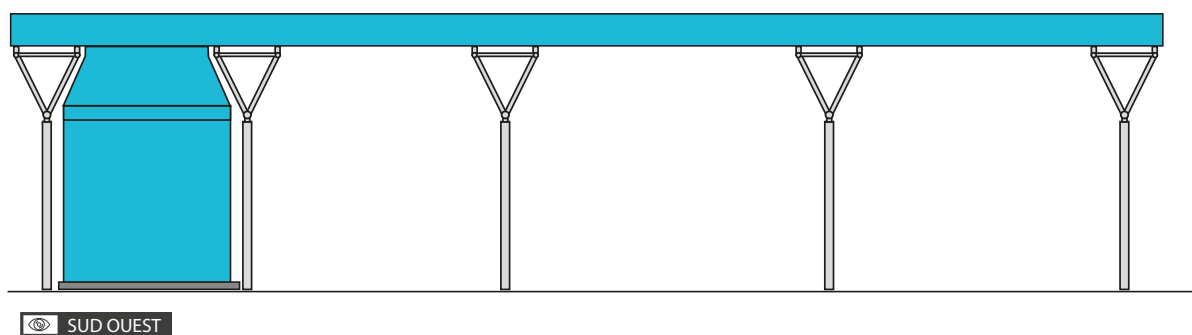
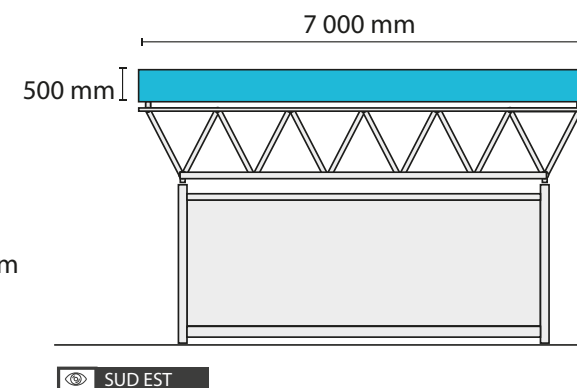
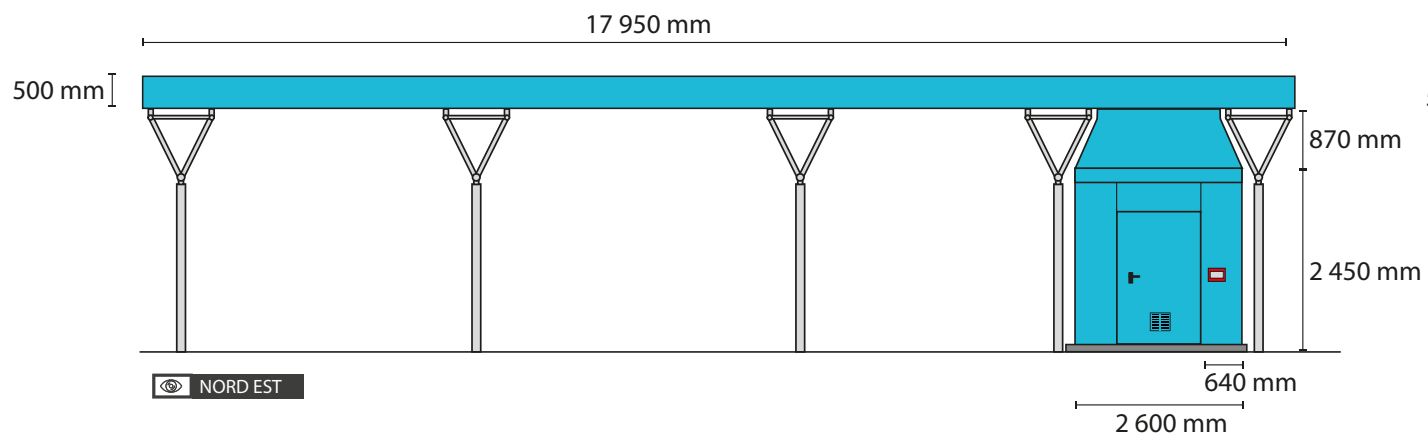
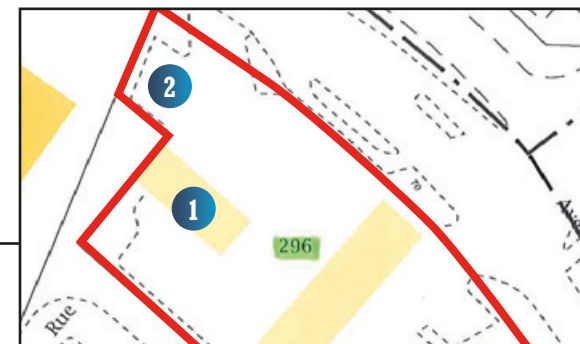

Vue d'après peintures et recouvrement de surfaces existants

VUE : **AP2** Plan d'élévation côté de après travaux ① Station de lavage **Enseignes N°1, 2, 3, 4, 7**

- Ral ... Pantone 311C
- Ral 9006 Gris Aluminium
- Ral 9006 Panneau dibon 5mm

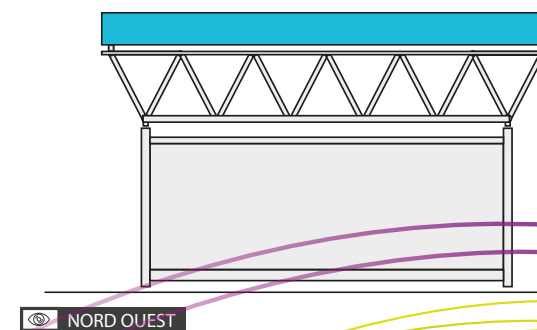
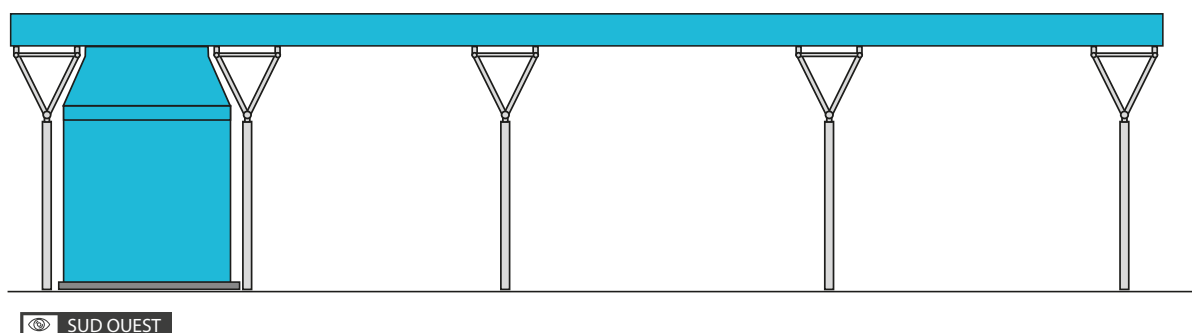
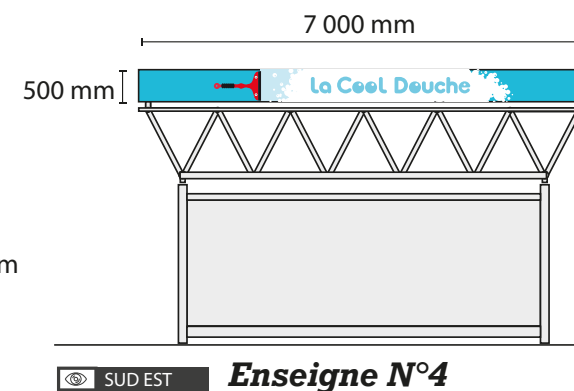
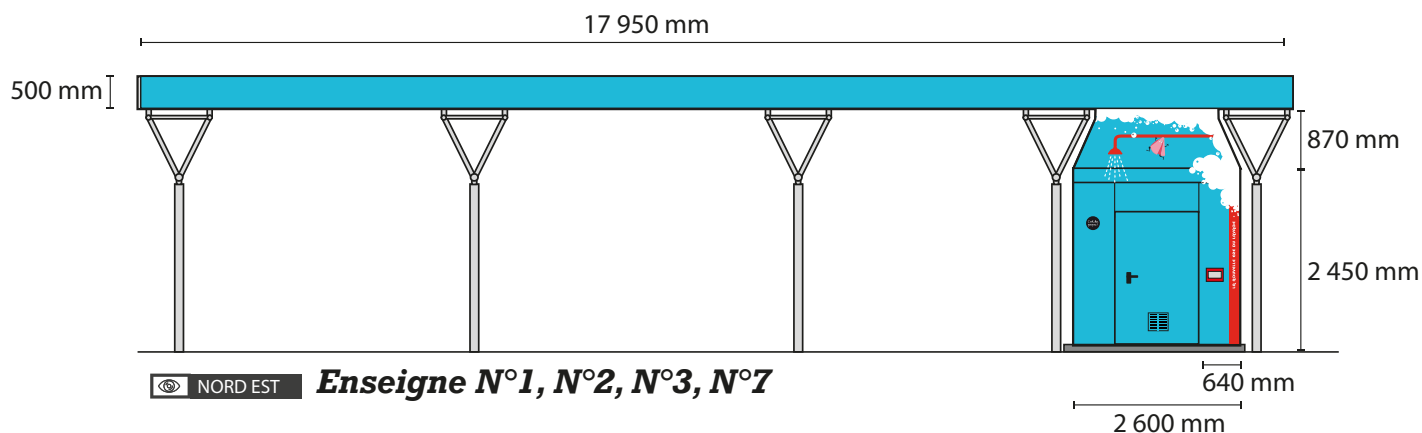
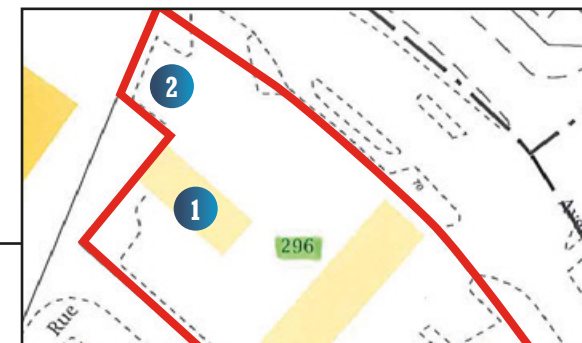

- pantone 311c
- pantone 485 C
- pantone 198 C

Adhésivage d'une face  
des aspirateurs, couleur  
dominante 311c

VUE : **AP2** Rangée 1 de la station aspiration : Croquis en 3 dimensions existant **2** Zone des Aspirateurs

**Enseignes N°5 a,b,c et N°6 a,b,c,d,e,f**

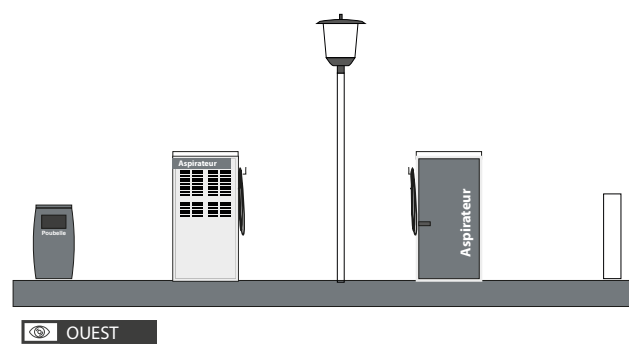
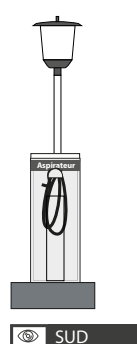
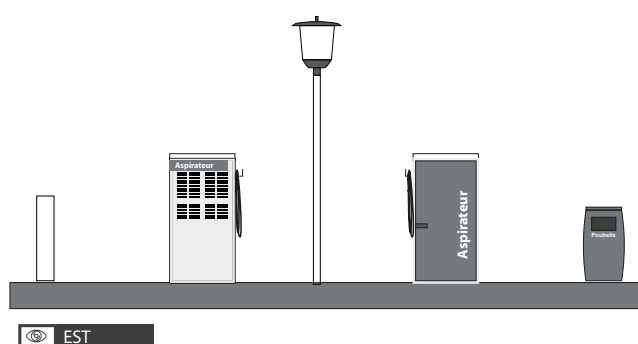
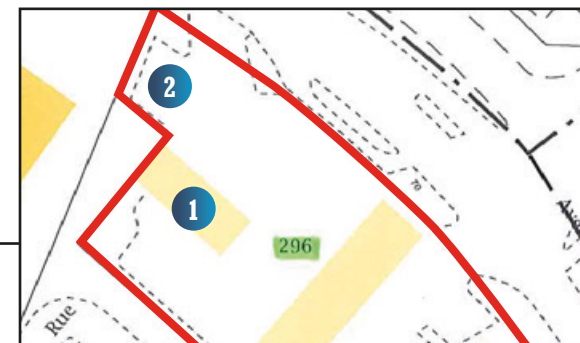

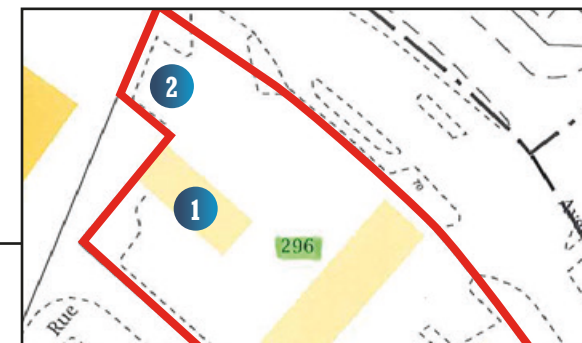

**Enseignes N°5 a,b et N°6 a,b,c,d,e,f**

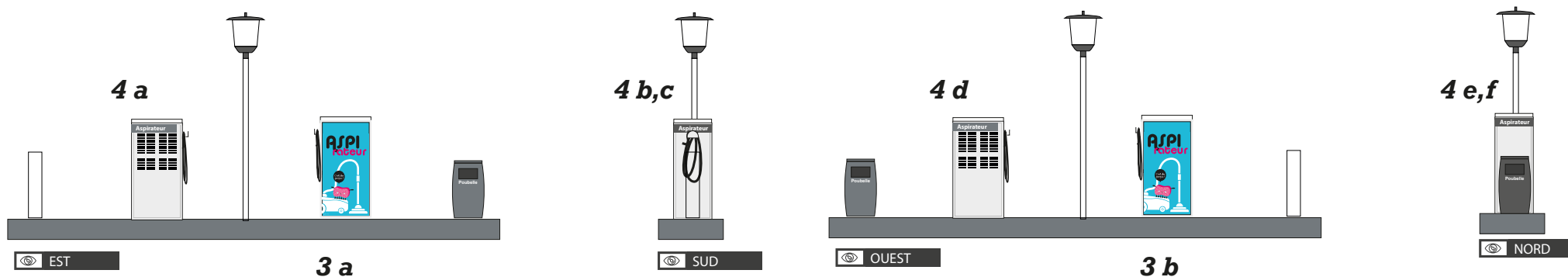

-  pantone 311c
-  pantone 485 C
-  pantone 198 C

Adhésivage d'une face des aspirateurs, couleur dominante 311c  
Format 700 mm x 1400 mm

Soit deux exemplaires

VUE : **AP2** Rangée 2 de la station aspiration : Croquis en 3 dimensions existant 2 Zone des Aspirateurs

**Enseignes N°5 c et N°6 g,h, i**

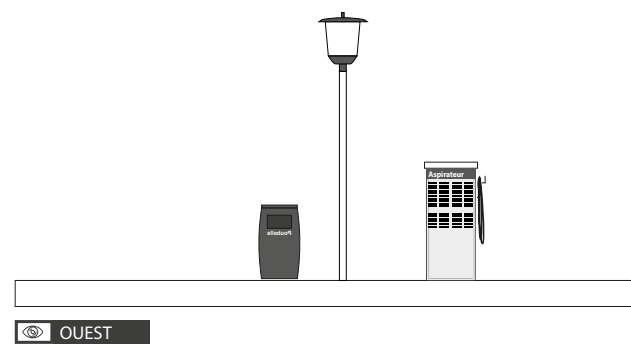
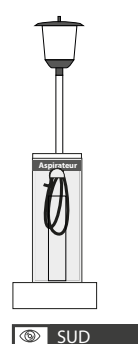
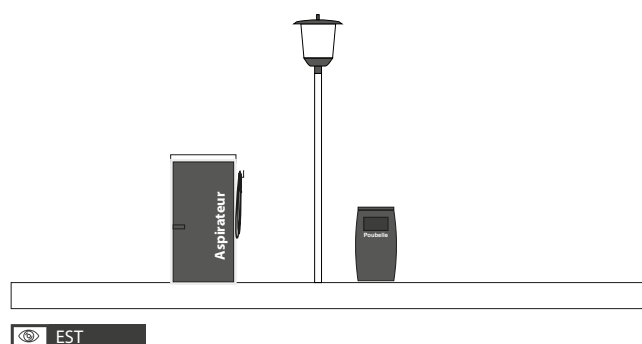
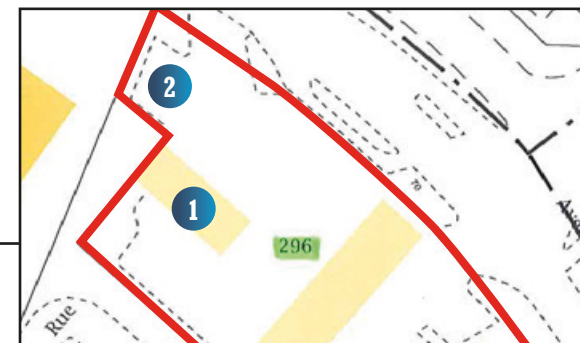

VUE : **AP2** Rangée 2 de la station aspiration : Croquis en 3 dimensions après travaux **2** Zone des Aspirateurs

**Enseignes N°5 c et N°6 g,h, i**

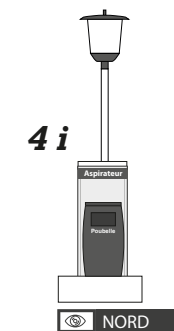
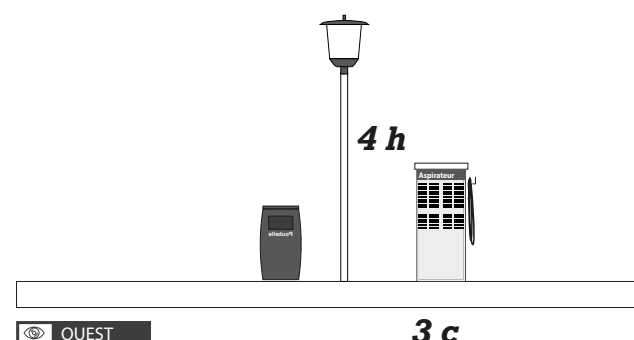
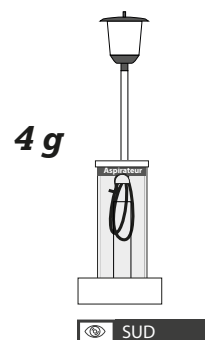
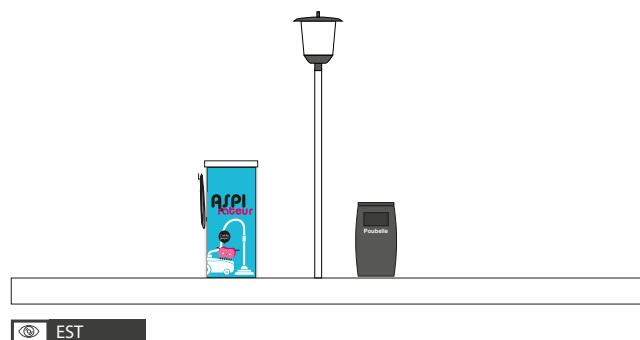
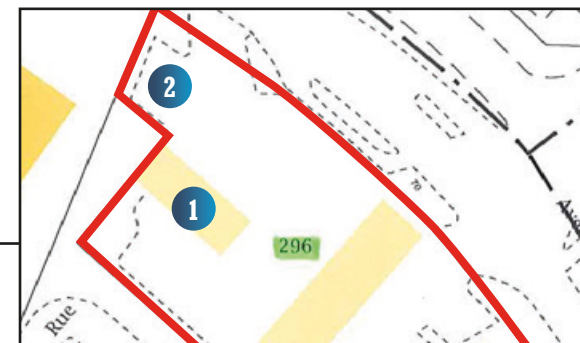

-  pantone 311c
-  pantone 485 C
-  pantone 198 C

Adhésivage d'une face des aspirateurs, couleur dominante 311c  
Format 700 mm x 1400 mm

Soit 1 exemplaires

### Enseigne N°4

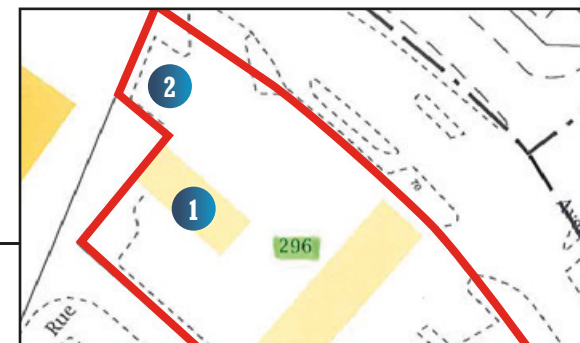

## AP3

Représentation graphique de l'enseigne cotée en trois dimensions

Nota : c'est de l'adhésivage de bâtiment, aucun relief propre à l'enseigne

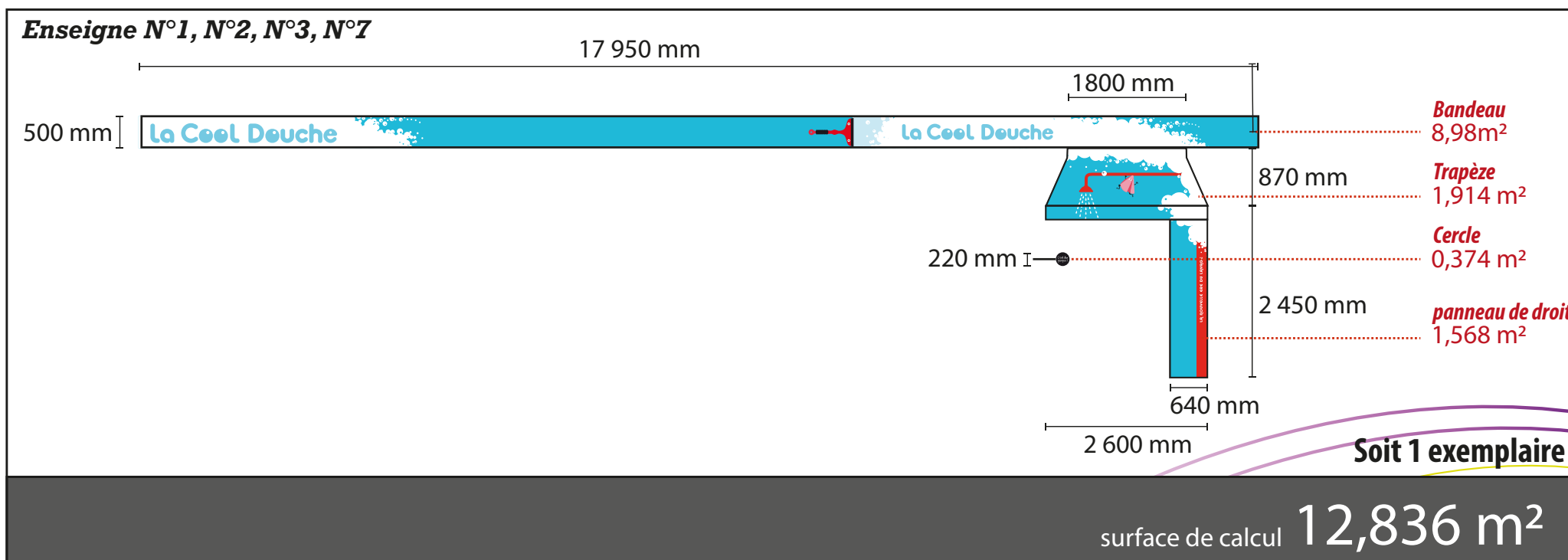

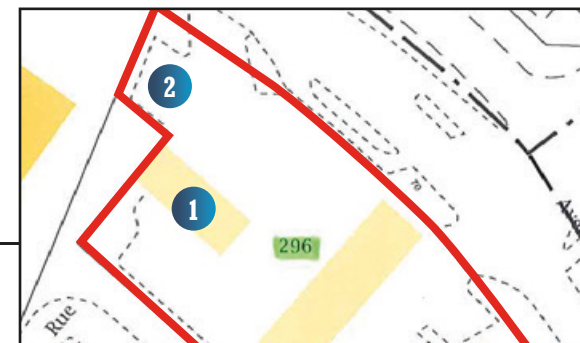

## AP3

Représentation graphique de l'enseigne cotée en trois dimensions

Nota : c'est de l'adhésivage de bâtiment, aucun relief propre à l'enseigne

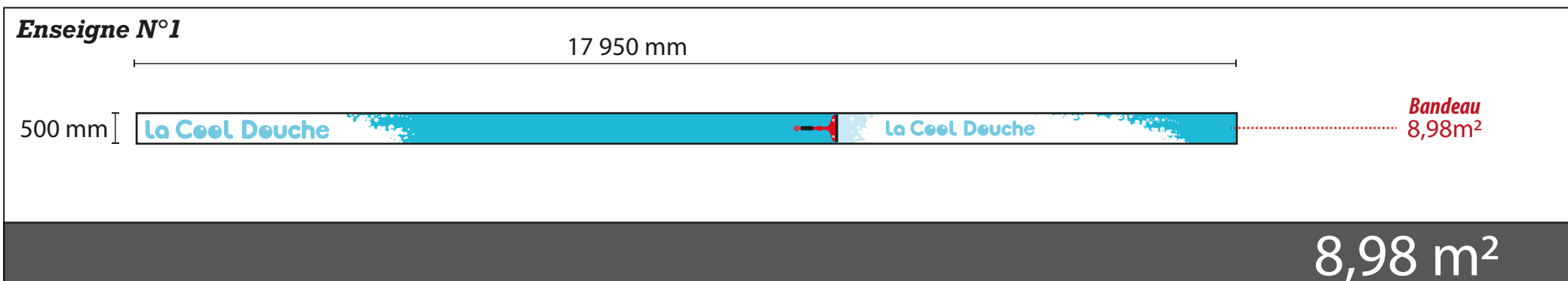

VUE : **AP3** Covering de la station de lavage ① Station de lavage **Enseignes N°2, N°3, N°7**

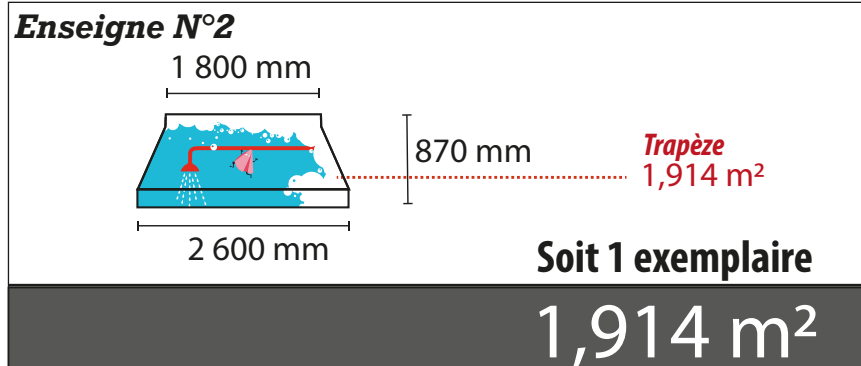
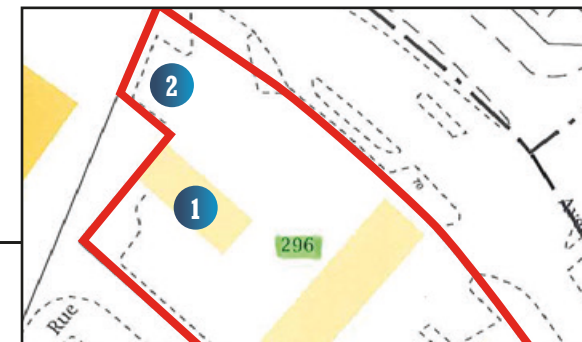

## AP3

Représentation graphique de l'enseigne cotée en trois dimensions

Nota : c'est de l'adhésivage de bâtiment, aucun relief propre à l'enseigne

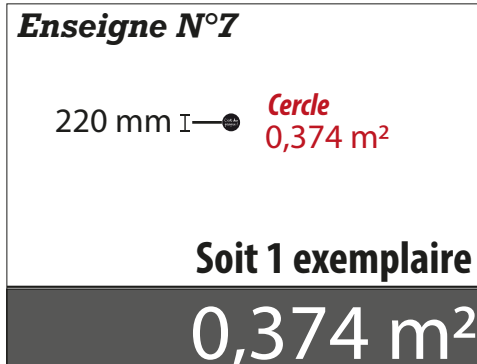
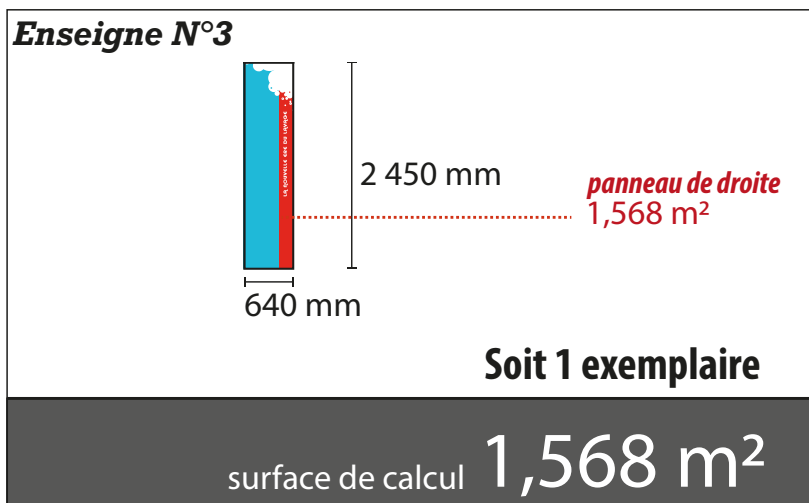

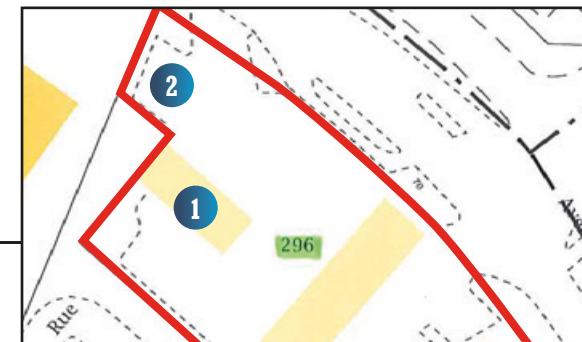

**Enseigne N°4**



**Soit 1 exemplaire**

surface de calcul **3,5 m<sup>2</sup>**

**AP3**

Représentation graphique de l'enseigne cotée en trois dimensions

Nota : c'est de l'adhésivage de bâtiment, aucun relief propre à l'enseigne

VUE : **AP3** Covering de la face côté utilisateur des aspirateurs 2 Zone des Aspirateurs

**Enseignes N°5 a,b, c**

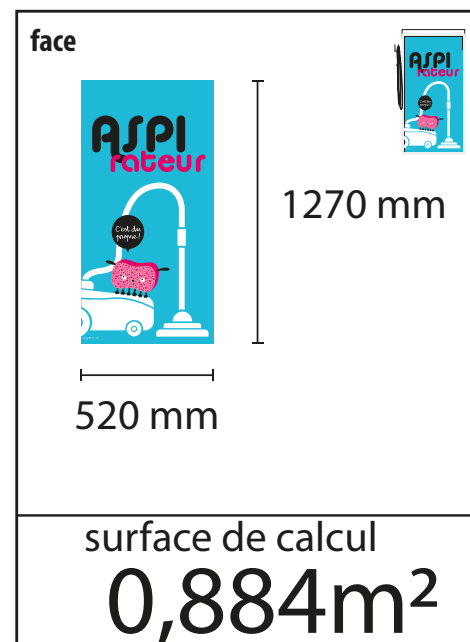
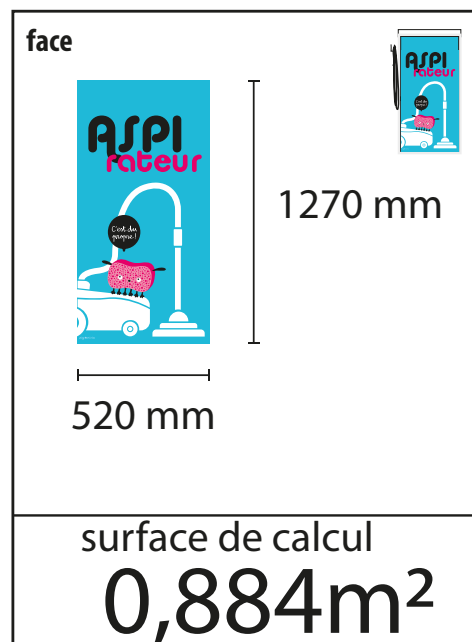
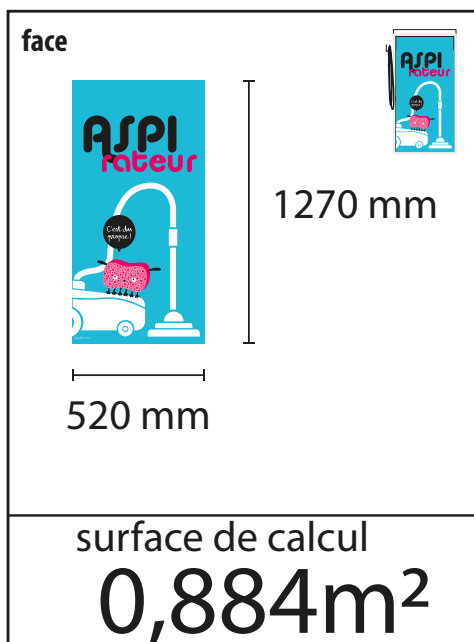
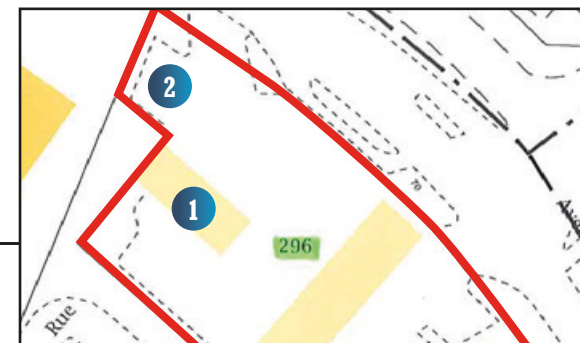

**Soit 3 exemplaires**

surface totale de calcul  
**2,652m<sup>2</sup>**

**AP3**

Représentation graphique de l'enseigne cotée en trois dimensions

Adhésivage

Nota : c'est de l'adhésivage de façade de mobilier, aucun relief d'enseigne, surface plane.

VUE : **AP3** Adhésif d'indication sur deux faces de chaque aspirateur. 2 Zone des Aspirateurs

**Enseignes N°6 a,b, c, d,e,f, g, h,i**

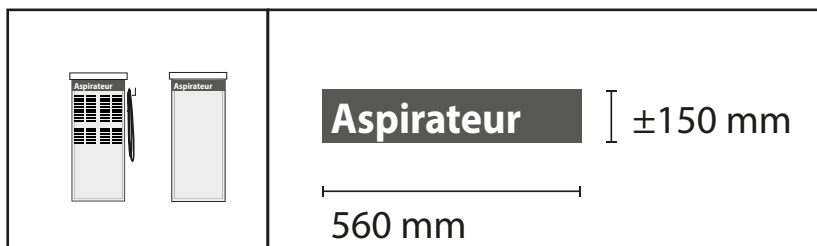
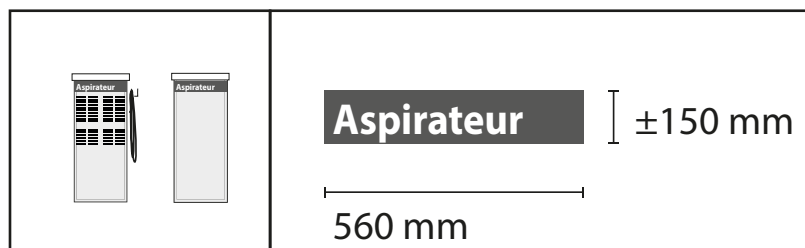
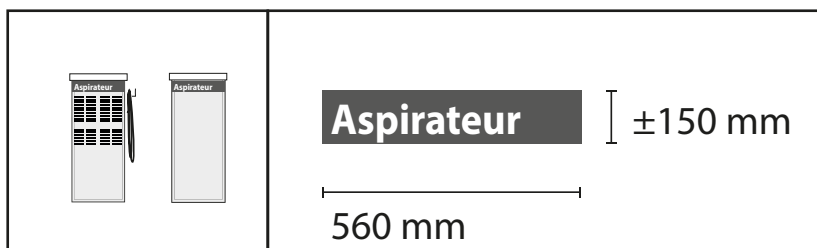
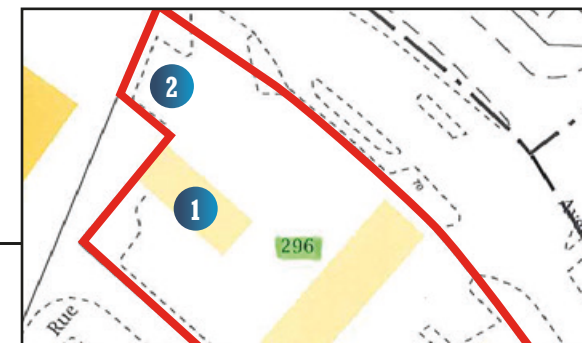

### AP3

Représentation graphique de l'enseigne cotée en trois dimensions

Nota : c'est de l'adhésivage de façade de mobilier, aucun relief d'enseigne, surface plane.

**Soit 9 exemplaires**  
surface totale de calcul  
**0,756m<sup>2</sup>**

VUE : **AP5** Adhésif de recouvrement / Après travaux ① Station de lavage **Enseigne N°1**

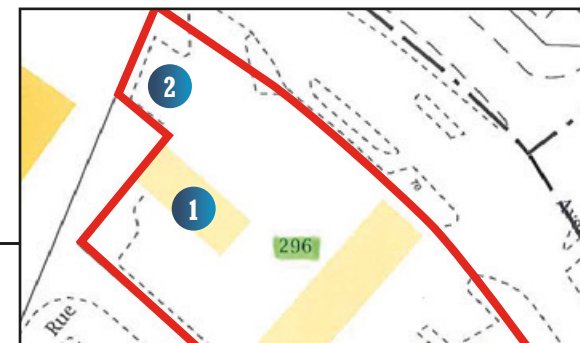

## AP5

Mise en situation après travaux

👁️ NORD EST

VUE : **AP5** Adhésif de recouvrement / Après travaux 1 Station de lavage **Enseigne N°2**

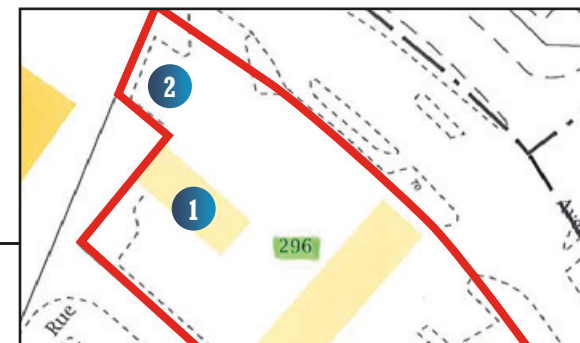

SUD EST

**Enseignes N°5 a, c et N°6 a,b,c,d**

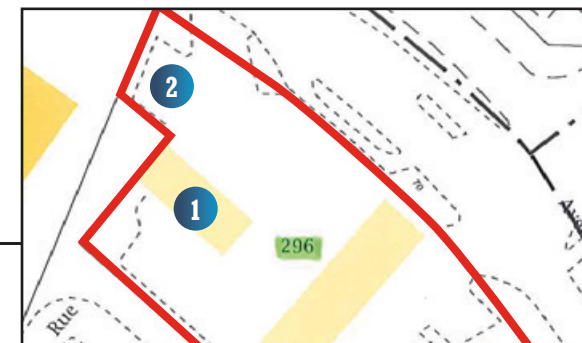

Ilots 1 e 2



**Enseignes N°5 b et N°6 d,e,f**

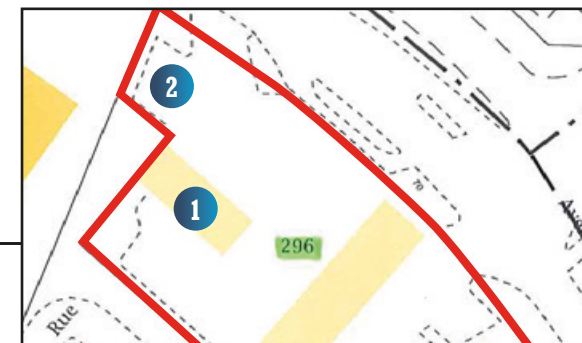

☞ SUD OUEST

**Enseigne N°1**



👁️ NORD EST

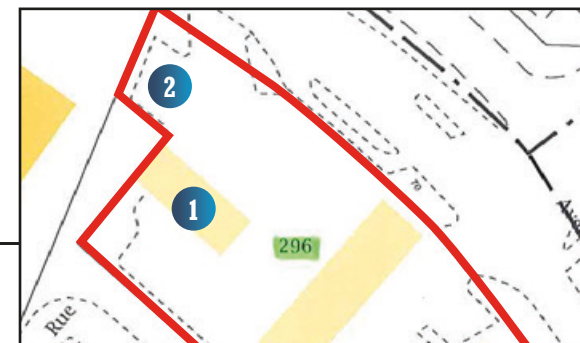

**Enseigne N°2**

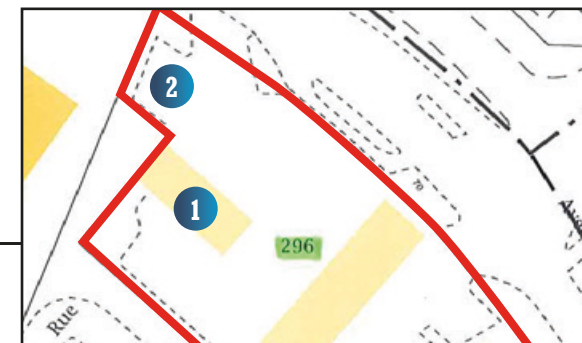

AVANT

☞ SUD EST



APRÈS

VUE : **AP6** Avant / après travaux **2** Zone des Aspirateurs

**Enseignes N°5 a, c et N°6 a,b,c,d**

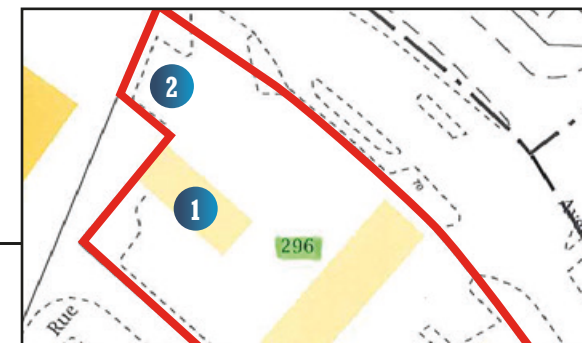

**AVANT**

**NORD EST**



**APRÈS**

VUE : **AP6** Avant / après travaux **2** Zone des Aspirateurs

**Enseignes N°5 b et N°6 d,e,f**

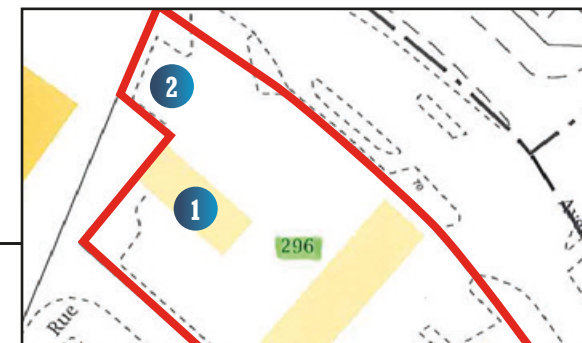

AVANT

 SUD OUEST



APRÈS

PROJET : Enseignes et signalétique Centre de Lavage

VUE : **AP7** Appréciation sur son intégration dans l'environnement

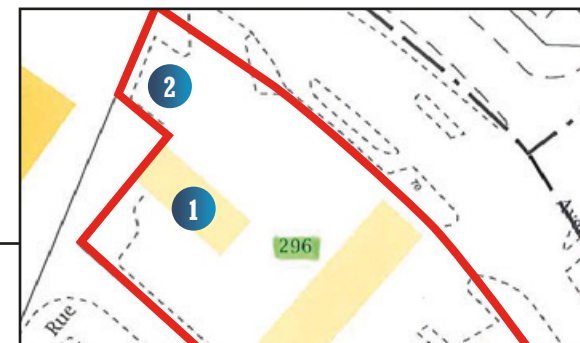

Après travaux

Vues depuis l'  
Avenue Kennedy

VUE : **AP7** Appréciation sur son intégration dans l'environnement

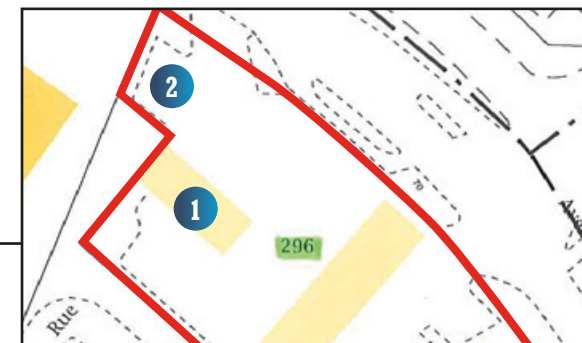

Après travaux

Vues depuis l'  
Avenue Kennedy

PROJET : Enseignes et signalétique Centre de Lavage

VUE : **AP7** Appréciation sur son intégration dans l'environnement

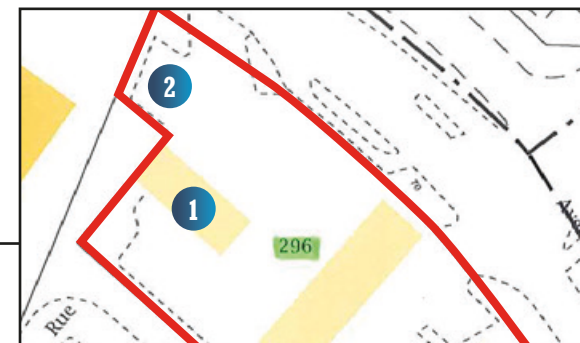

Après travaux

Vues depuis la  
Rue de Bourgogne

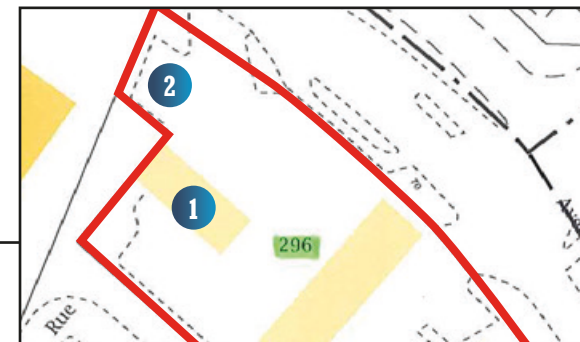

Après travaux

Vues depuis la  
Rue de Bourgogne